

KIT

70810

PART 1 (drain pump assembly)

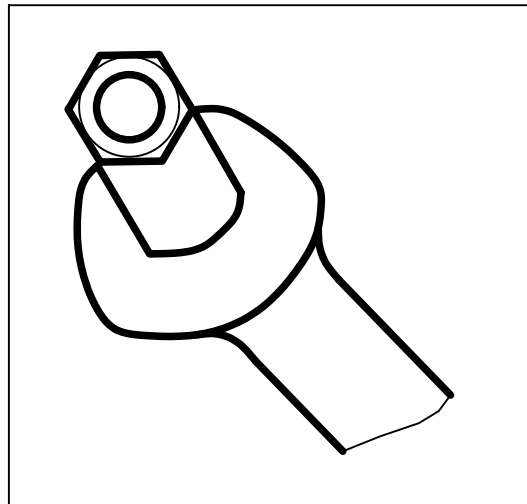

- Ⓒ GB Drain pump kit
- Ⓒ F Kit pompe de vidange
- Ⓒ DE Bausatz
- Ⓒ I Kit Pompa scarico
- Ⓒ CK Vypouštěcí sada čerpadla
- Ⓒ PL Zestaw pompy spustowy

Index

1	(GB) Introductions (F) Introductions (CK) úvod (DE) Einführungen (I) Introduzione (PL) wprowadzenie	pag.....4
2	(GB) Warnings (F) Mises en garde (CK) varování (DE) Warnungen (I) Avvertenze (PL) ostrzeżenia	pag.....5
8	(GB) Drain pump kit "Model F" (I) Kit Pompa scarico "Model F" (DE) Bausatz "Model F" (CK) Vypouštěcí sada čerpadla "Model F" (F) Kit pompe de vidange "Model F" (PL) Zestaw pompy spustowy "Model F"	pag.....7
9	(GB) Drain pump kit "Model G" (I) Kit Pompa scarico "Model G" (DE) Bausatz "Model G" (CK) Vypouštěcí sada čerpadla "Model G" (F) Kit pompe de vidange "Model G" (PL) Zestaw pompy spustowy "Model G"	pag.....11
8	(GB) Pump Activation (F) Pompe activation (CK) čerpadlo aktivaci (DE) Pump Aktivierung (I) Attivazione Pompa (PL) aktywację pompy	pag.....15

Ⓞ GB Introductions Ⓞ F Introductions Ⓞ CK úvod

Ⓞ DE Einführungen Ⓞ I Introduzione Ⓞ PL wprowadzenie

Ⓞ GB The kit 70710V41 can be used on most models equipped with electronic board code 215041 and 215042.

Some parts, present in the kit, may not be necessary for the specific model.

This manual is splitted into more models categories identified by the letters F, G.

Identify the right one, and follow the specific assembly instructions.

Ⓞ DE The kit 70710V41 can be used on most models equipped with electronic board code 215041 and 215042.

Das Handbuch ist in mehrere Modelle Kategorien mit den Buchstaben A, B ... G identifiziert gespaltet.

Identifizieren Sie das richtige, und folgen Sie den spezifischen Montageanleitung .

Ⓞ F Le kit 70710V41 peut être utilisé sur la plupart des modèles équipés des codes de carte électronique 215041 et 215042.

Certaines pièces, présentes dans le kit, peuvent ne pas être nécessaires pour un modèle spécifique.

Ce manuel est divisé en plusieurs catégories de modèles identifiés par les lettres F, G.

Identifiez le bon et suivez les instructions de montage spécifiques.

Ⓞ I Il kit 70710V41 può essere utilizzato sulla maggior parte dei modelli dotati di scheda elettronica 215041 e 215042.

Alcune parti, presenti nel kit, potrebbero non essere necessarie per il modello specifico.

Questo manuale è suddiviso in più categorie di modelli identificati dalle lettere F, G.

Identifica quello giusto e segui le istruzioni di assemblaggio specifiche.

Ⓞ CK Sada 70710V41 lze použít na většině modelů vybavených elektronickým kódem 215041 a 215042.

Některé součásti, které jsou v sadě, nemusí být pro daný model nezbytné.

Tato příručka je rozdělena do více kategorií modelů označených písmeny F, G.

Určete ten správný a postupujte podle konkrétních pokynů k montáži.

Ⓞ PL Zestaw 70710V41 można stosować w większości modeli wyposażonych w kod kart elektronicznych 215041 i 215042.

Niektóre części obecne w zestawie mogą nie być konieczne dla określonego modelu.

Ta instrukcja jest podzielona na więcej modeli kategorii określonych literami F, G.

Zidentyfikuj właściwą i postępuj zgodnie z instrukcjami montażu.

Ⓒ GB Warnings

Ⓕ F Mises en garde

Ⓒ CK varování

Ⓒ DE Warnungen

Ⓕ I Avvertenze

Ⓒ PL ostrzeżenia



- Ⓒ GB The manufacturer declines all responsibility for the damages to things or persons caused by the inobservance to the following instructions.
The following instructions are intended for qualified and authorized personnel.
It is forbidden to modify or add devices that change the machine working.
It is recommended to act in a place with adequate space.
It is necessary to disconnect completely the machine from the electric and hydric network, Remember that it is compulsory to use cut preventer gloves and accidents preventer shoes.
The time necessary to complete the inversion is about 60 minutes
- Ⓒ DE Der Hersteller übernimmt keine Haftung für Sach- oder Personenschäden bei Nichteinhaltung der gegebenen Anweisungen. Die folgenden Anleitungen richten sich an qualifiziertes und autorisiertes Fachpersonal. Änderungen oder das Hinzufügen von Vorrichtungen, die den Maschinenbetrieb ändern, sind verboten.
Es sollte in einem Raum mit ausreichend Platz gearbeitet werden.
Das Gerät muss vollständig von der Strom- und Wasserversorgung getrennt werden. Die Wanne und der Boiler müssen vollständig entleert sein.
Wir weisen darauf hin, dass aus Sicherheitsgründen schnittsichere Schutzhandschuhe und Sicherheits-Arbeitsschuhe getragen werden müssen.
Die für die gesamte Arbeit benötigte Arbeitszeit beträgt ungefähr 60 Minuten.
- Ⓕ F Le constructeur décline toute responsabilité pour dommages aux choses ou personnes, découlant de la non observation des instructions données.
Les instructions qui suivent sont destinées à un personnel agréé et qualifié.
Il est interdit de modifier ou augmenter les dispositifs qui changeraient le fonctionnement de la machine.
Nous vous invitons à effectuer l'opération dans un espace adéquat.
La machine doit être totalement débranchée du réseau électrique et hydraulique et la cuve et le chauffe-eau complètement vides.
Nous rappelons que les personnes travaillant sur la machine doivent obligatoirement porter des gants et des chaussures de sécurité.
Le temps de l'opération complète est d'environ 60"
- Ⓕ I Il costruttore declina ogni responsabilità per danni a cose o persone derivanti dalla inosservanza delle istruzioni date. Le seguenti istruzioni sono destinate a personale qualificato ed autorizzato.
E' vietato riportare modifiche o aggiunte di dispositivi che cambiano il funzionamento della macchina o del kit rappresentato.
Invitiamo di operare in un ambiente con spazio adeguato per poter accedere alla macchina da ogni lato.
La macchina dovrà essere totalmente scollegata da rete elettrica ed idrica.
Ricordiamo che per la sicurezza di chi vi opera è obbligatorio utilizzare guanti anti taglio e scarpe anti infortunistiche.
Il tempo impiegato per l'operazione completa è di circa 60 minuti
- Ⓒ CK Výrobce odmítá veškerou odpovědnost za škody na věci nebo osoby způsobené nedodržováním následujících pokynů. Následující pokyny jsou určeny pro kvalifikovaný a autorizovaný personál.
Je zakázáno upravovat nebo přidat zařízení, které mění strojním obráběním.
Je doporučeno, aby jednala v místě s dostatečným prostorem.
Je nutné zcela odpojit stroj od elektrického a hydričké sítě, pamatujte, že to je povinné používat řezu klapka rukavice a nehody klapka boty.
Doba potřebná k dokončení inverze je cca 60 minut
- Ⓒ PL Producent nie ponosi odpowiedzialności za szkody na rzeczy lub osób przez nie przestrzegania następujących instrukcji.
Poniższe instrukcje przeznaczone są dla wykwalifikowany i autoryzowany personel.
Zabronione jest modyfikowanie lub dodac urządzenia, które zmieniają pracę maszyny.
Zaleca się, aby działać w miejscu z odpowiednią ilością wolnej przestrzeni.
Konieczne jest, aby odłączyć urządzenie od sieci elektrycznej i wodorotlenowe, Pamiętaj, że jest to obowiązkowe, aby korzystać Preventer cięcia rękawice i buty, wypadki Preventer.
Czas potrzebny do ukończenia inwersji jest około 60 minut



GB

Before you begin:

- Get the wiring diagram of the machine.
- Check machine code and mainboard code, which are on left panel and inside machine, see Fig.1
- Follow the assembling instruction for correct machine code as indicated in Table A
- Follow the activation instruction from "part 2", subdivided by different kind of displays and mainboard code

DE

Bevor Sie beginnen:

- Holen Sie sich den Schaltplan der Maschine.
- Maschinencode und Mainboard-Code, der an der linken Seite und in der Maschine sind, siehe Abb. 1
- Folgen Sie der Montageanleitung für die richtige Maschinencode, wie in Tabelle A angegeben
- Folgen Sie der Aktivierungsanweisung von "Part 2", die von verschiedenen Arten von Displays und Mainboard-Code unterteilt

F

Avant de commencer:

- Obtenez le schéma de câblage de la machine.
- Vérifier le code de la machine et le code de la carte mère, qui sont sur le panneau gauche et intérieur de la machine, voir figure 1
- Suivez les instructions d'assemblage pour le code machine correcte comme indiqué dans le tableau A
- Suivez les instructions d'activation de la "part 2", subdivisé par différents types d'écrans et le code de la carte mère

I

Prima di iniziare:

- Prendi lo schema elettrico della macchina.
- Controlla codice macchina e il codice mainboard, che sono sul pannello di sinistra e all'interno della macchina, vedi Fig.1
- Seguire le istruzioni di montaggio per il corretto codice macchina, come indicato nella tabella A
- Seguire le istruzioni di attivazione da "part 2", suddivise per diversi tipi di display e codice mainboard

CK

Dříve než začnete:

- Získat schéma zapojení stroje.
- Zkontrolujte strojový kód a základní desky kód, který je na levém panelu a uvnitř stroje, viz obr. 1
- Sledujte montážní pokyny pro správnou strojového kódu, jak je uvedeno v tabulce A
- Postupujte aktivační pokyny od "part2", rozdělené podle různých druhů displejů a základní desky kódu

PL

Przed rozpoczęciem:

- Pobierz schemat połączeń urządzenia.
- Sprawdź kod maszynowy i kod płyty głównej, które znajdują się na lewym panelu i wewnątrz maszyny, patrz rys. 1
- Postępuj zgodnie z instrukcjami dla prawidłowego montaż kodu maszynowego, jak wskazano w tabeli A
- Postępować zgodnie z instrukcją aktywacji "part 2", podzielona przez różnego rodzaju wyświetlaczy i kod płyty głównej

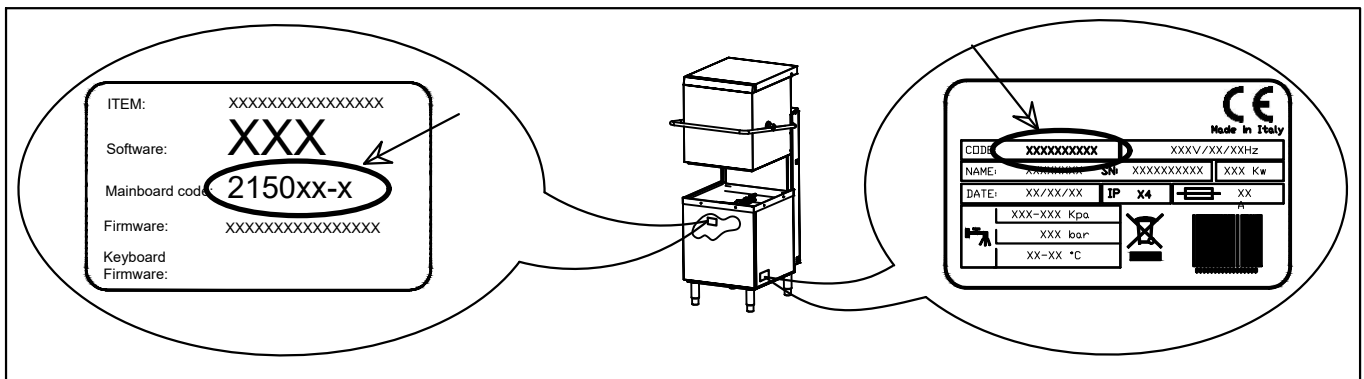

Figure 1

Table A	Suffix sufijo suffisso	Model	Suffix sufijo suffisso	Model
	TT3820xxxxx TT3822xxxxx TT3920xxxxx TT3922xxxxx NG820xxxxx NG822xxxxx NG920xxxxx NG922xxxxx MS940xxxxx MS942xxxxx		G pag...45	GH50PTxxxxx GH50NTxxxxx IT3810xxxxx IT3812xxxxx OC810xxxxx OC812xxxxx ST3800xxxxx ST3802xxxxx FT800xxxxx FT802xxxxx TH50xxxxxx

Model F

GH50PTxxxxx

GH50NTxxxxx

ST3800xxxxx

ST3802xxxxx

IT3810xxxxx

IT3812xxxxx

OC810xxxxx

OC812xxxxx

FT800xxxxx

FT802xxxxx

TH50xxxxxx

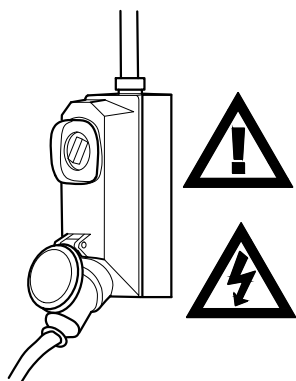

Model F

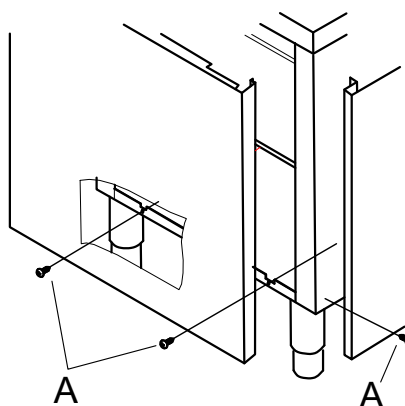

- Ⓒ(GB) Disconnect the power supply (through the wall switch) before performing any operation.
- Ⓒ(F) Déconnecter l'alimentation électrique (par l'intermédiaire de l'interrupteur sur le mur) avant chaque opération.
- Ⓒ(DE) Vor der Ausführung jeglicher Arbeiten die Stromversorgung (mit Hilfe des Wandschalters) abschalten.
- Ⓒ(I) Disconnettere l'alimentazione elettrica (tramite l'interruttore a muro) prima di effettuare ogni operazione.
- Ⓒ(CK) Před provedením jakékoli operace odpojte napájení (přes vypínačem).
- Ⓒ(PL) Odłączyć zasilanie (przez przełącznik na ścianie), przed wykonaniem jakiegokolwiek operacji.

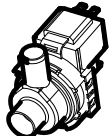

- Ⓒ(GB) Remove the machine panel by removing the two fastening screws "A" on the frame in the lower side of the machine.
- Ⓒ(F) Retirer le panneau de la machine, en enlevant les deux vis de fixation "A" placées en bas sur le châssis de la machine.
- Ⓒ(DE) Die Befestigungsschrauben "A" unten am Rahmen der Maschine entfernen und die verkleidung abnehmen.
- Ⓒ(I) Togliere il pannello della macchina, muovendo le due viti di fissaggio "A" poste in in basso sul telaio della macchina.
- Ⓒ(CK) Vyjměte stroj panel odstraněním dva upevňovací šrouby "A" na rámu na spodní straně přístroje.
- Ⓒ(PL) Wyjąć panelu maszyny usuwając dwie śruby mocujące "A" w ramce w dolnej części urządzenia.

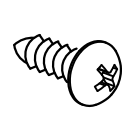
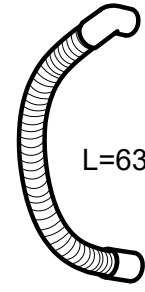
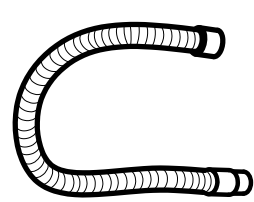
 x 1	 35/50 x 2	 20/32 x 1	 x 2
	 L=630mm x 1	 L=1070mm x 1	

Ⓒ Drain pump kit
Ⓕ Kit pompe de vidange

Ⓓ Bausatz
Ⓖ Kit Pompa scarico

Ⓒ Vypouštěcí sada čerpadla
Ⓖ Zestaw pompy spustowy

Model F

Ⓒ Only for Machines without Softener

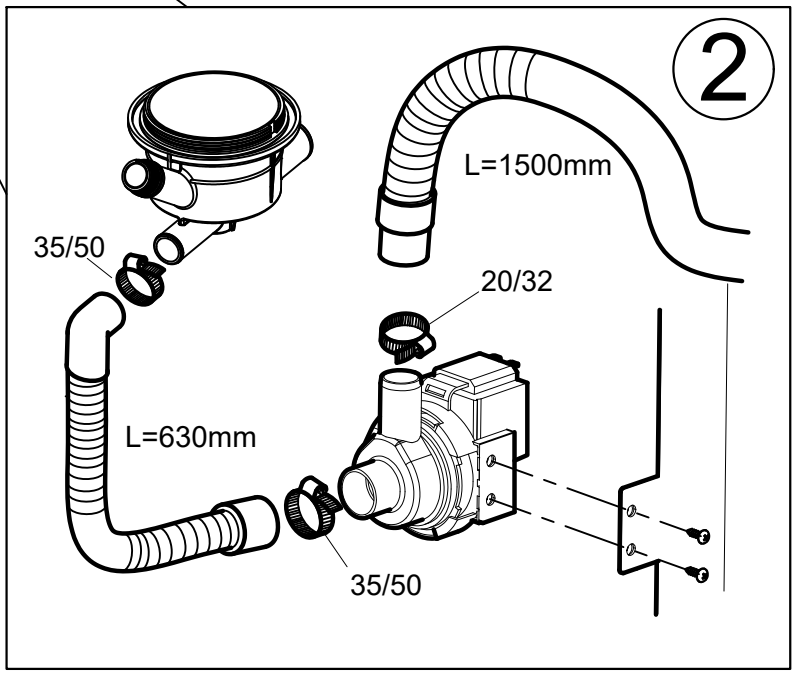
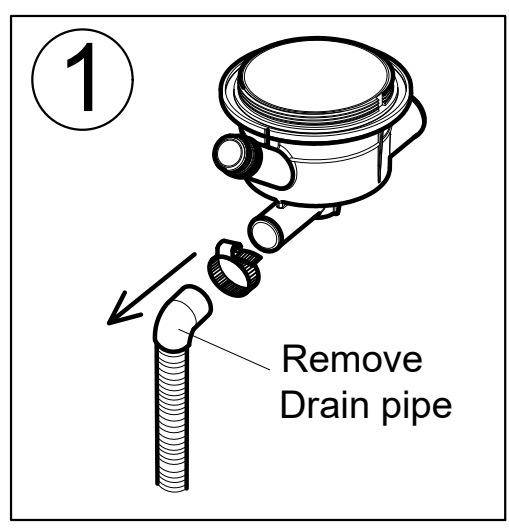
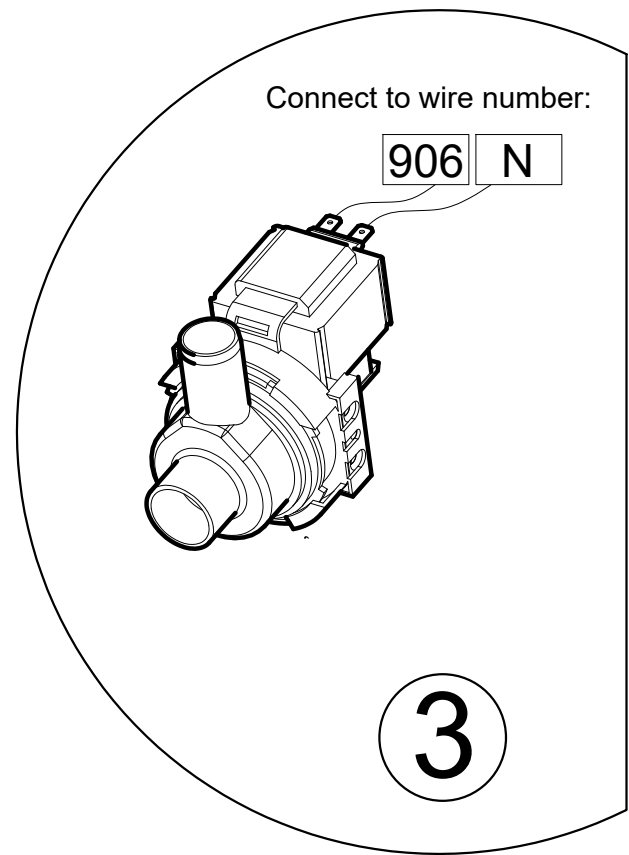
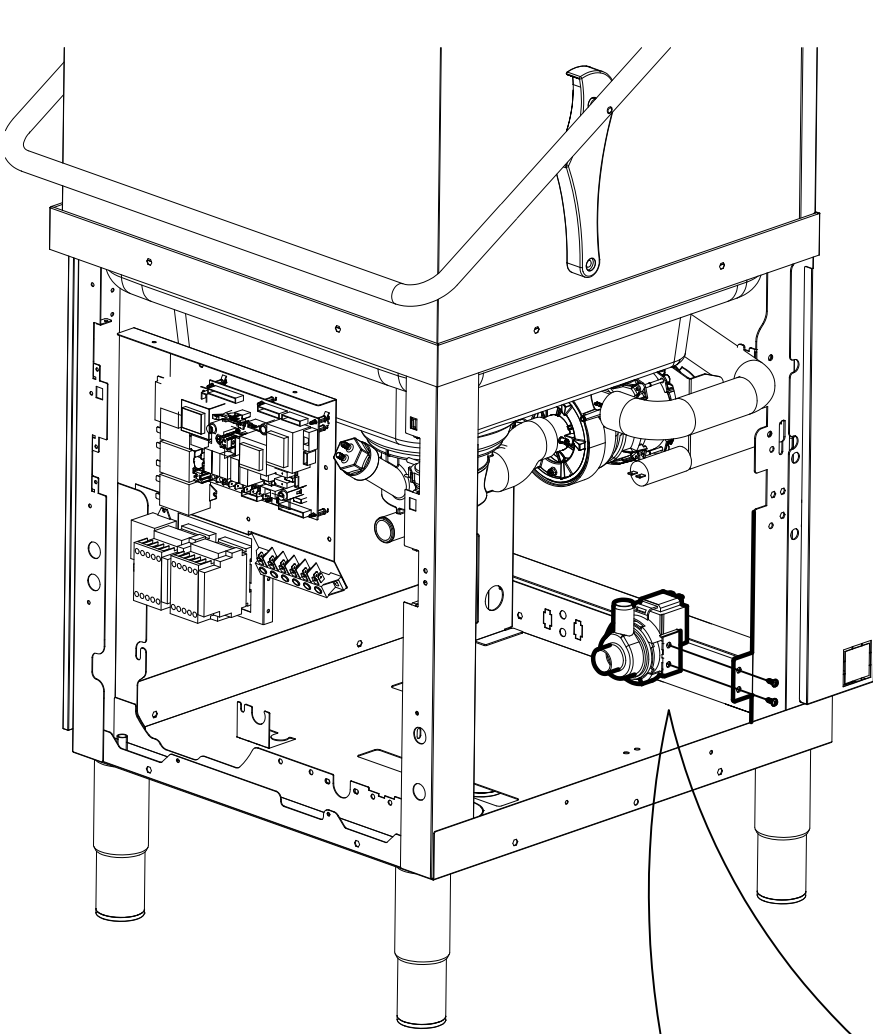

GB Drain pump kit
 F Kit pompe de vidange

DE Bausatz
 I Kit Pompa scarico

CK Vypouštěcí sada čerpadla
 PL Zestaw pompy spustowy

Model F

- GB Only for Machines with Softener
- F Seulement pour les machines avec adoucisseur
- DE Nur fuer Maschinen mit Wasserenthaerter
- I Solo per macchine con addolcitore
- CK Pouze pro stroje s Změkčovač
- PL Tylko dla maszyn z zmiękczacza

+

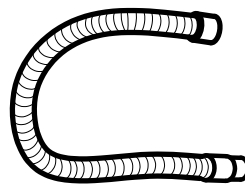

L=1070mm X 1



35/50

X 1

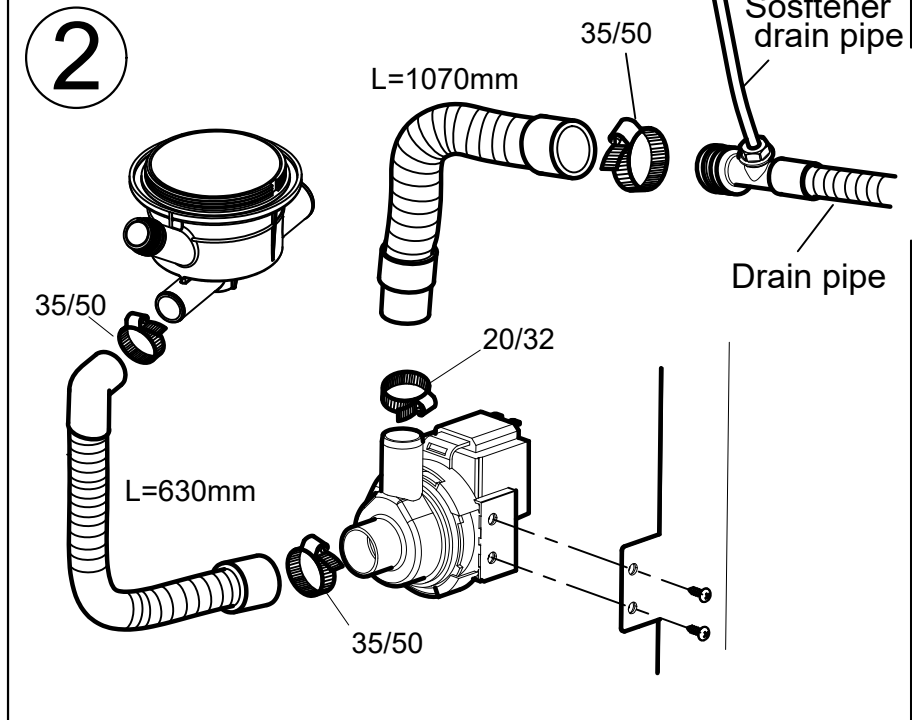
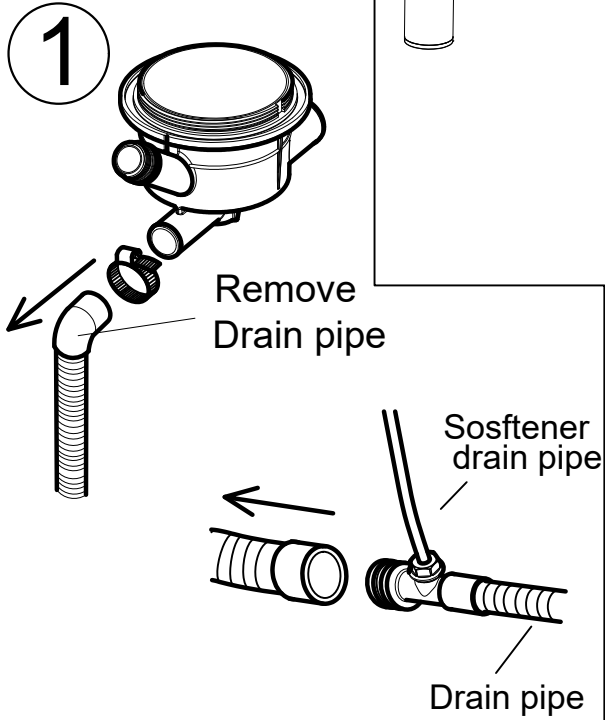
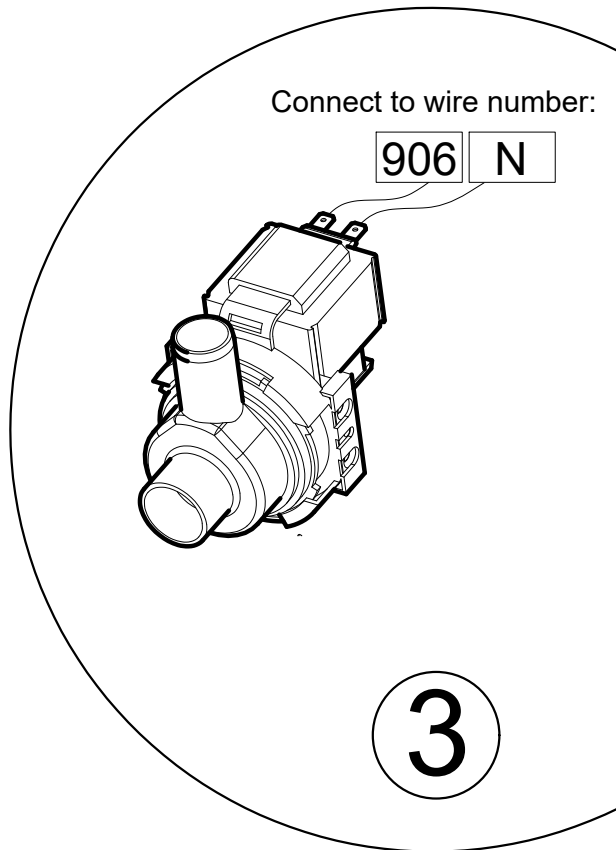
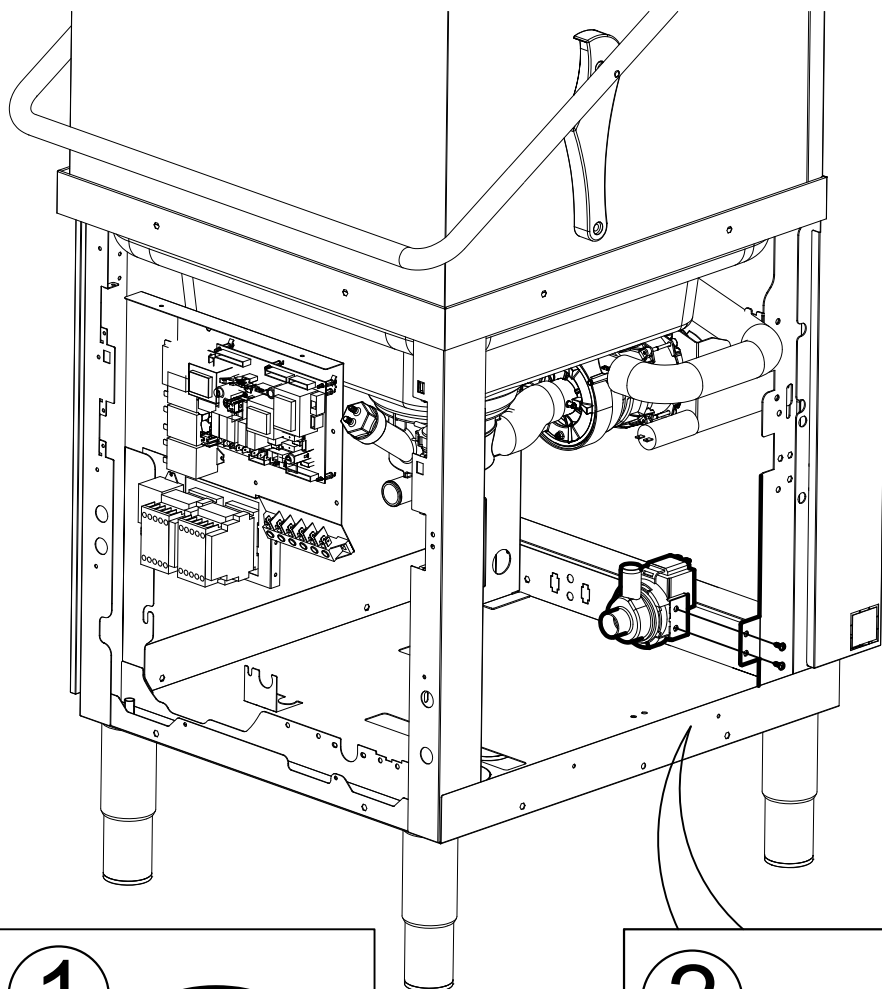

Model G

TT3820xxx

TT3822xxx

TT3920xxx

TT3922xxx

NG820xxxxx

NG822xxxxx

NG920xxxxx

NG922xxxxx

MS940xxxxx

MS942xxxxx



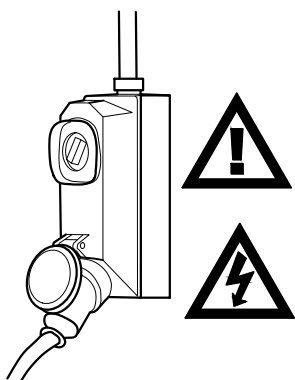

Model G

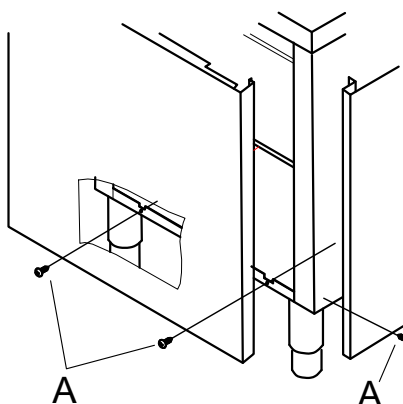

- (GB) Disconnect the power supply (through the wall switch) before performing any operation.
- (F) Déconnecter l'alimentation électrique (par l'intermédiaire de l'interrupteur sur le mur) avant chaque opération.
- (DE) Vor der Ausführung jeglicher Arbeiten die Stromversorgung (mit Hilfe des Wandschalters) abschalten.
- (I) Disconnettere l'alimentazione elettrica (tramite l'interruttore a muro) prima di effettuare ogni operazione.
- (CK) Před provedením jakékoli operace odpojte napájení (přes vypínačem).
- (PL) Odłączyć zasilanie (przez przełącznik na ścianie), przed wykonaniem jakiegokolwiek operacji.

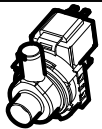
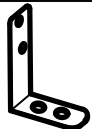
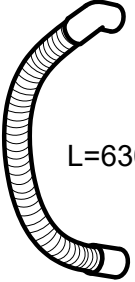
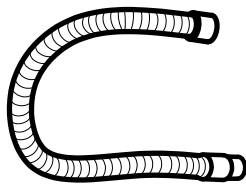

- (GB) Remove the machine panel by removing the two fastening screws "A" on the frame in the lower side of the machine.
- (F) Retirer le panneau de la machine, en enlevant les deux vis de fixation "A" placées en bas sur le châssis de la machine.
- (DE) Die Befestigungsschrauben "A" unten am Rahmen der Maschine entfernen und die Verkleidung abnehmen.
- (I) Togliere il pannello della macchina, muovendo le due viti di fissaggio "A" poste in basso sul telaio della macchina.
- (CK) Vyměte stroj panel odstraněním dva upevňovací šrouby "A" na rámu na spodní straně přístroje.
- (PL) Wyjąć panelu maszyny usuwając dwie śruby mocujące "A" w ramce w dolnej części urządzenia.

	x 1		x 1				
	x 1		x 1			L=630mm	L=1070mm
	x 2		x 2			x 1	x 1

GB Drain pump kit
F Kit pompe de vidange

DE Bausatz
I Kit Pompa scarico

CK Vypouštěcí sada čerpadla
PL Zestaw pompy spustowy

Model G

1

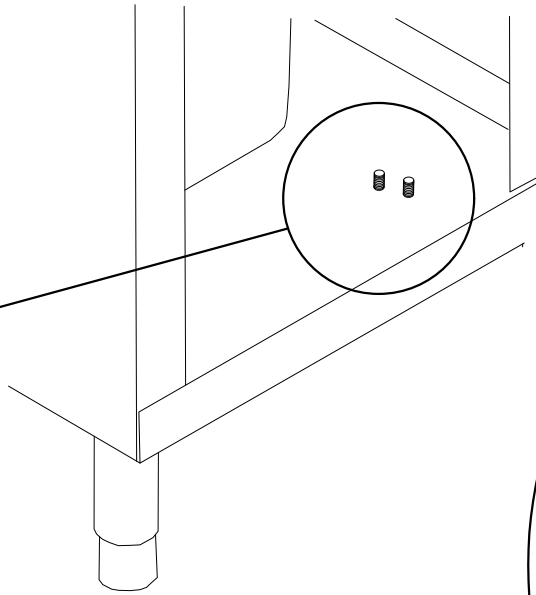
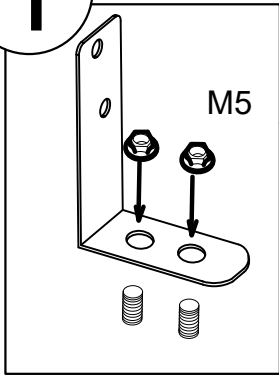

3

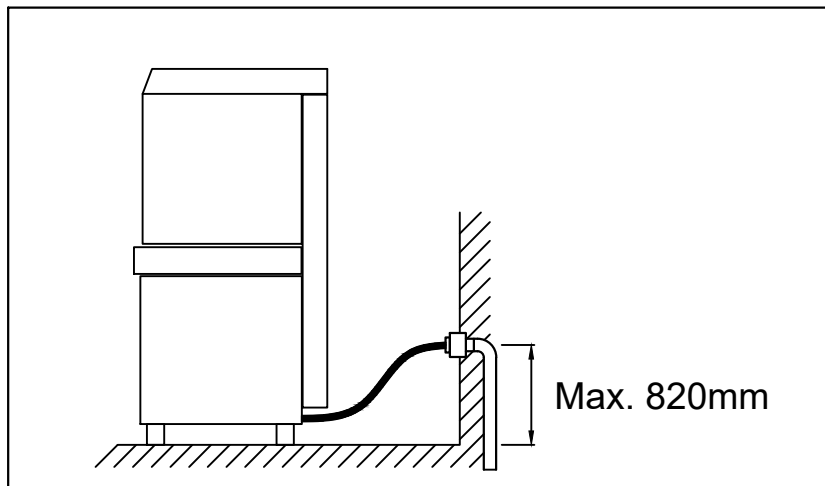
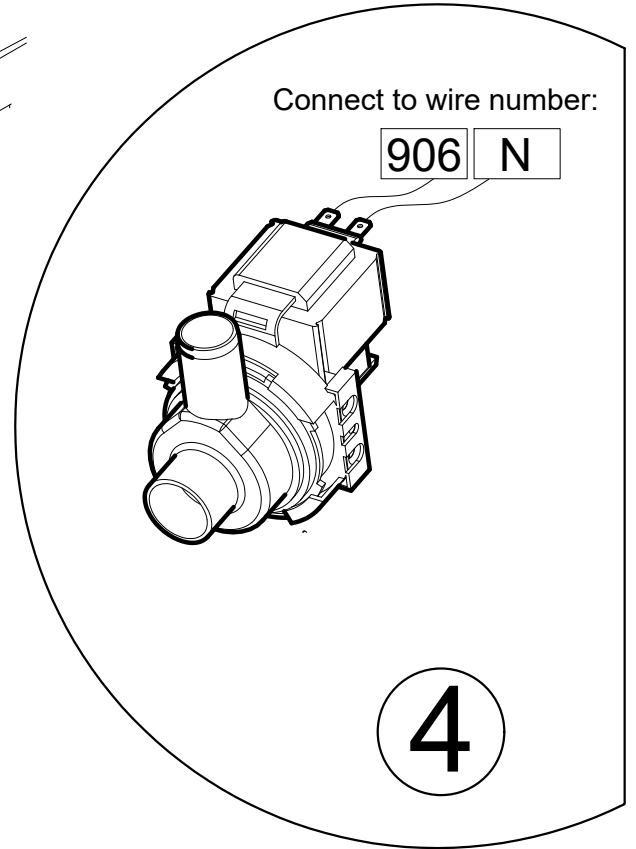
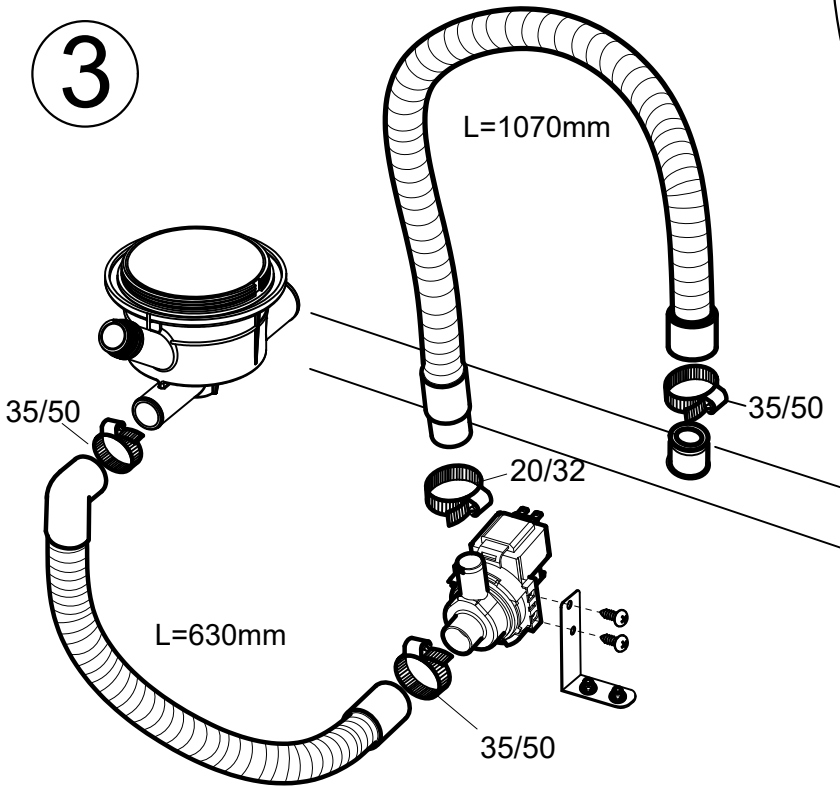

KIT

70810

PART 2 (drain pump activation)

- ⓐ GB Pump Activation
- ⓐ F Pompe d'activation
- ⓐ DE Pump Aktivierung
- ⓐ I Attivazione Pompa
- ⓐ CK čerpadlo aktivaci
- ⓐ PL aktywację pompy

Display type: single display, four buttons

keyboard code: 74904

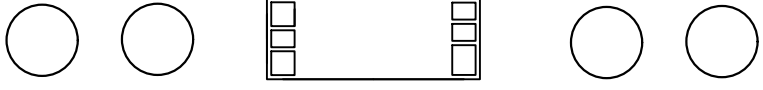

keyboard code: 74905

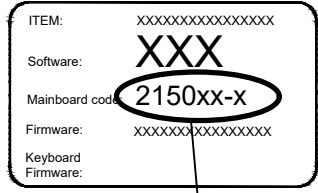
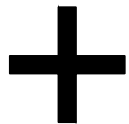

215041-x
215042-x

- (GB) Pump Activation
- (F) Pompe activation

- (DE) Pump aktivierung
- (I) Attivazione Pompa

- (CK) Aktivace čerpadla
- (PL) Aktywacja pompy

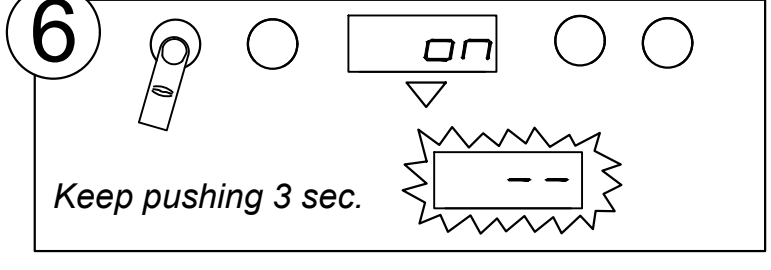
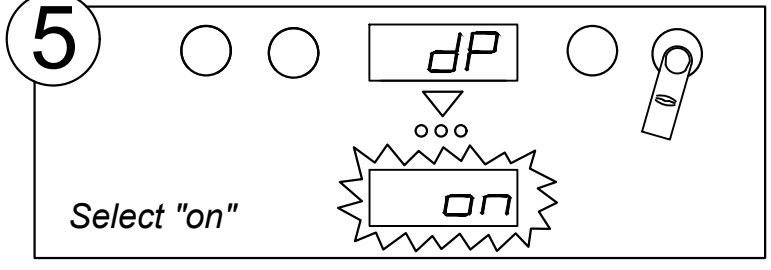
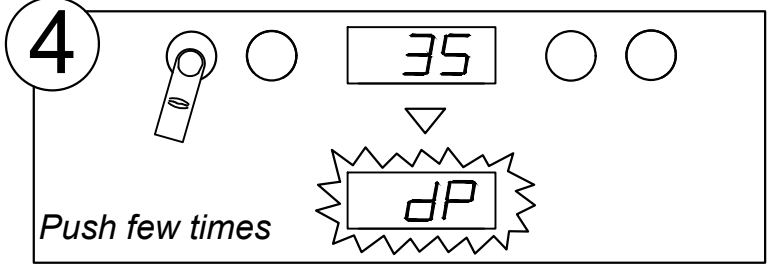
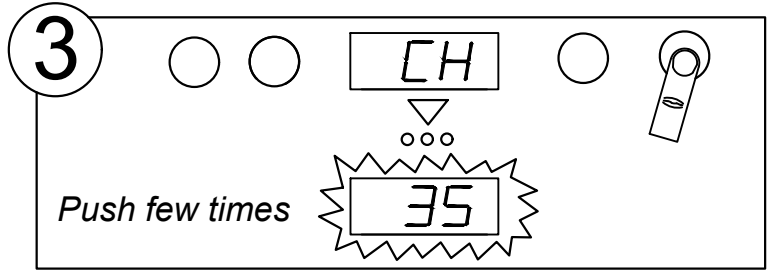
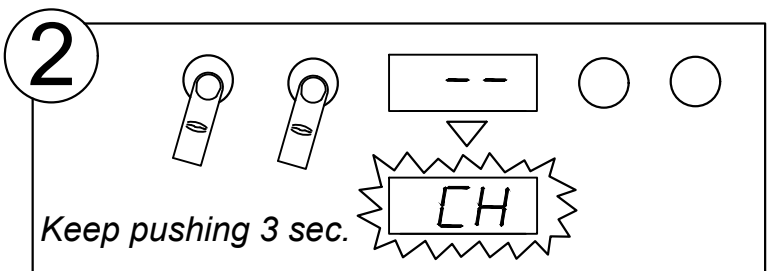
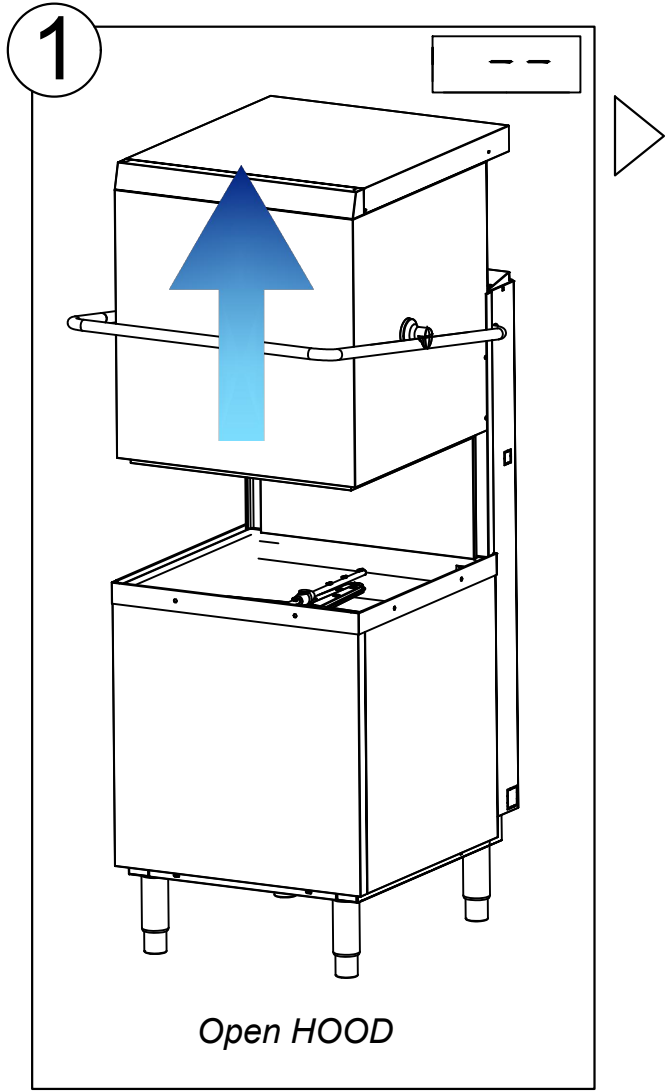

Display type: Double display and four button
 keyboard code: 227084

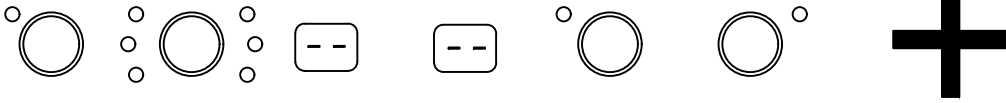
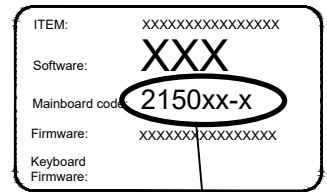

215041-x
 215042-x

(GB) Pump Activation

(DE) Pump aktivierung

(CK) Aktivace čerpadla

(F) Pompe activation

(I) Attivazione Pompa

(PL) Aktywacja pompy

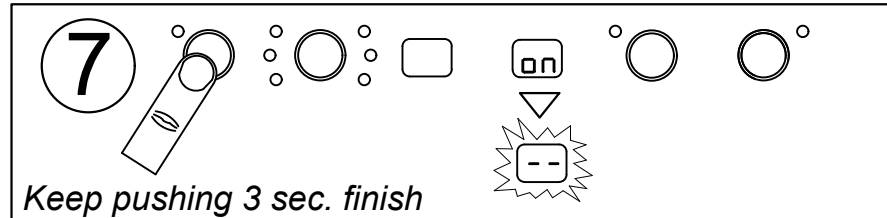
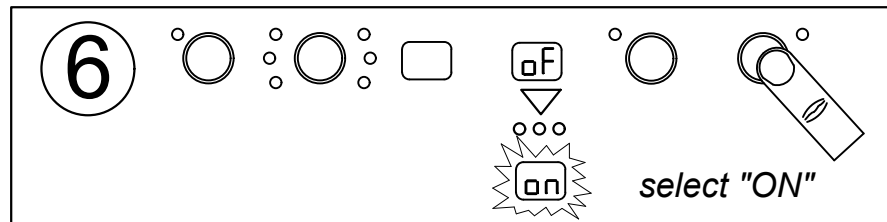
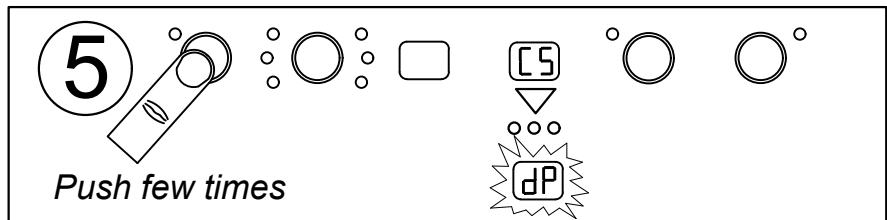
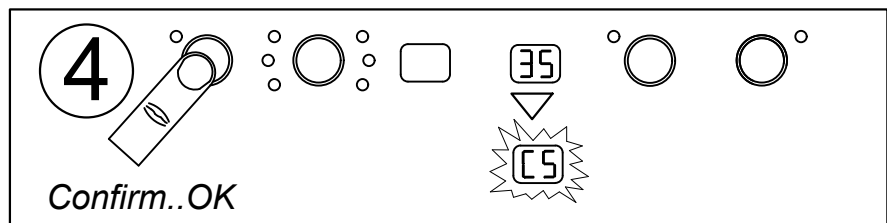
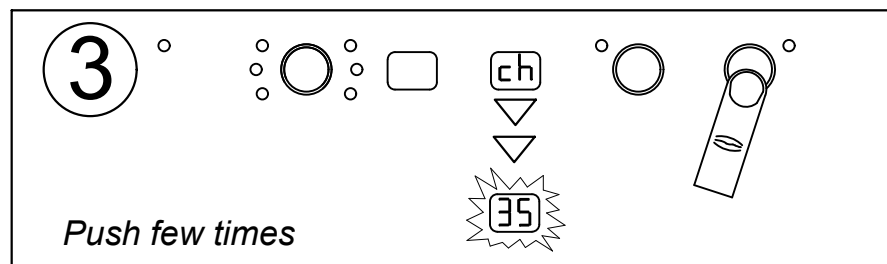
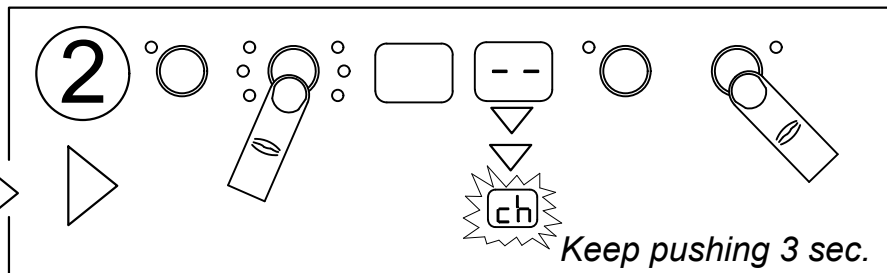
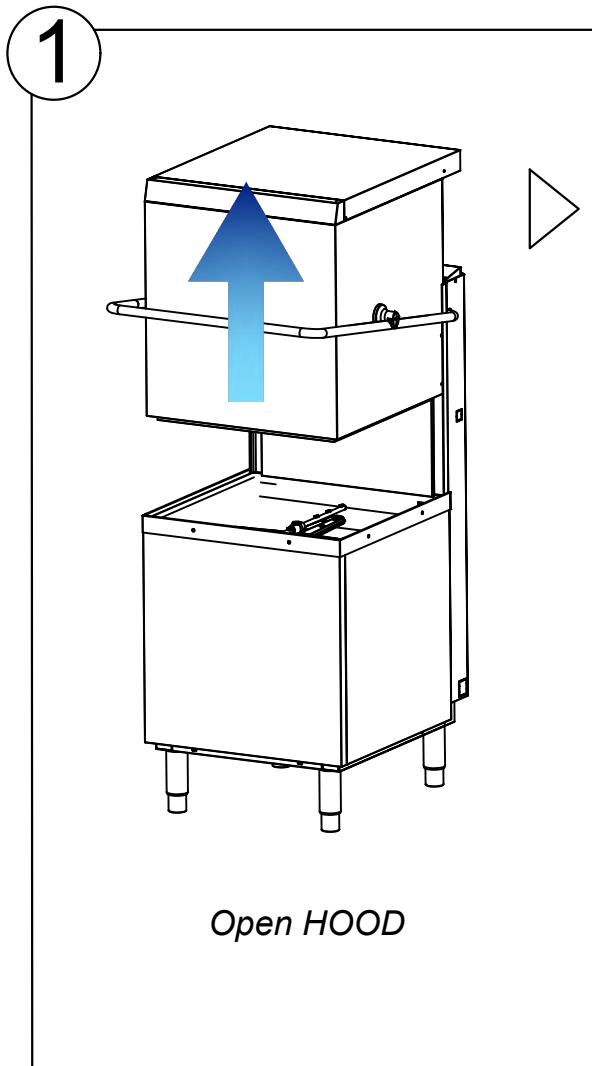

Display type: Double display and three button
 keyboard code: 80889

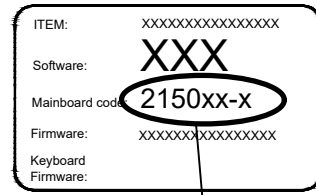
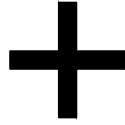
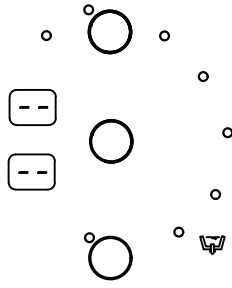

215041-x
 215042-x

(GB) Pump Activation

(DE) Pump aktivierung

(CK) Aktivace čerpadla

(F) Pompe activation

(I) Attivazione Pompa

(PL) Aktywacja pompy

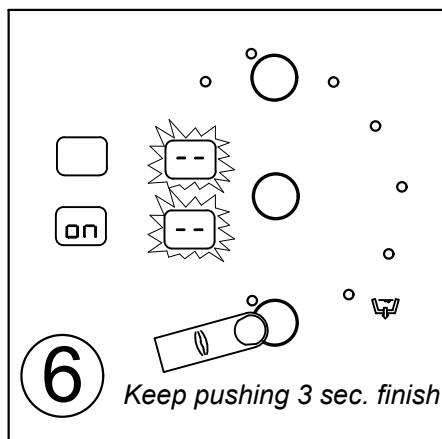
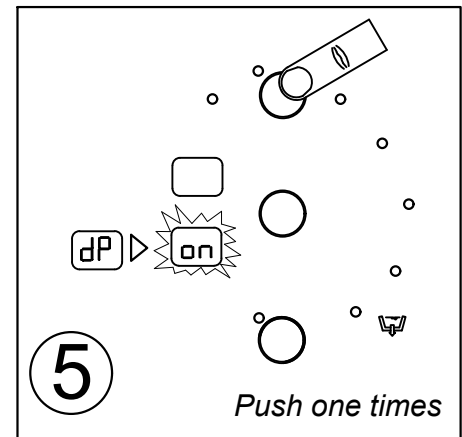
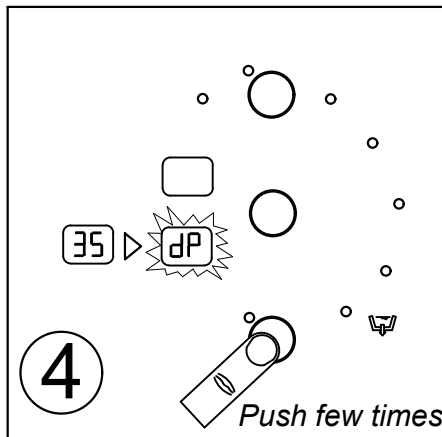
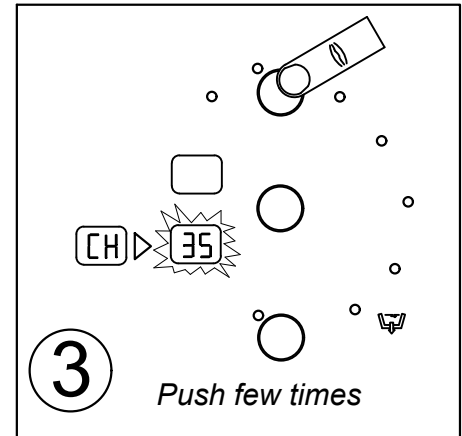
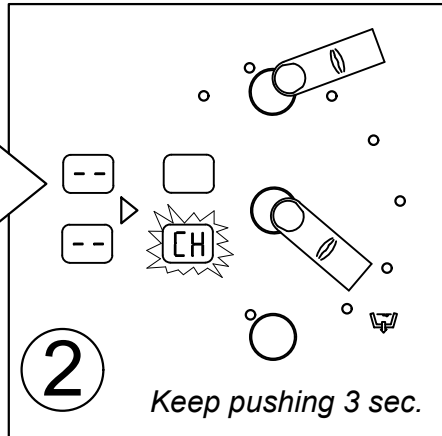
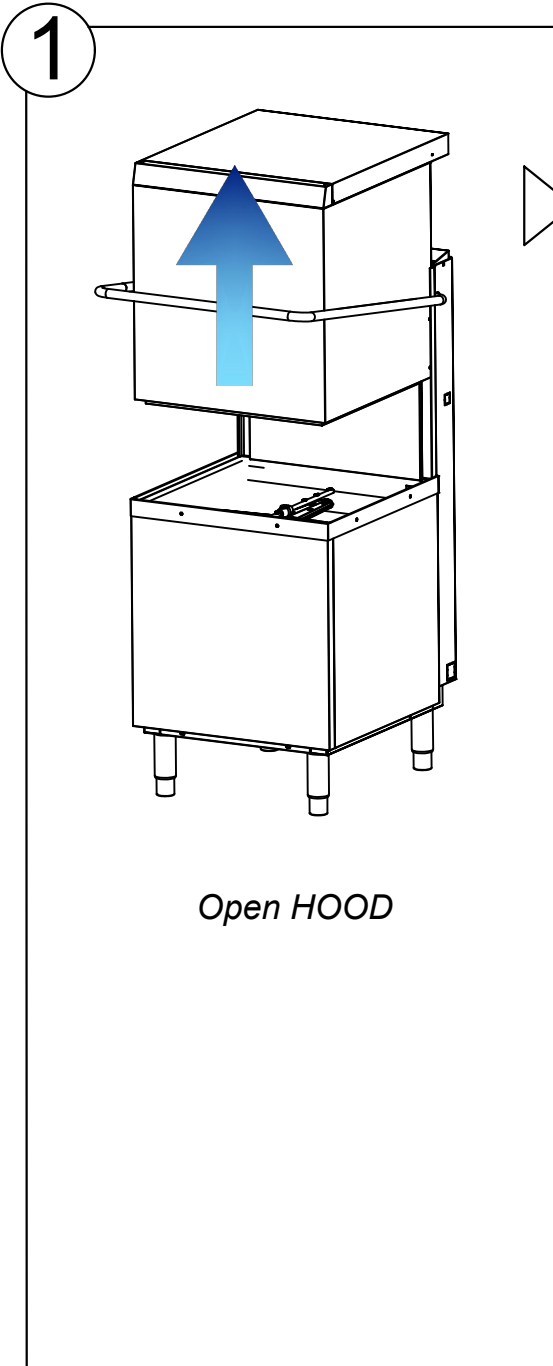

Electromechanical interface (four buttons)

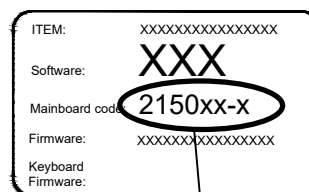
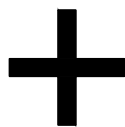
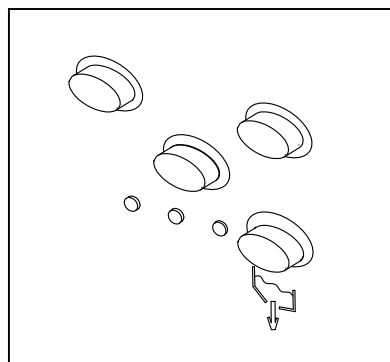

215041-x
215042-x

ⒸGB Pump Activation

ⒸDE Pump aktivierung

ⒸCK Aktivace čerpadla

ⒸF Pompe activation

ⒸI Attivazione Pompa

ⒸPL Aktywacja pompy

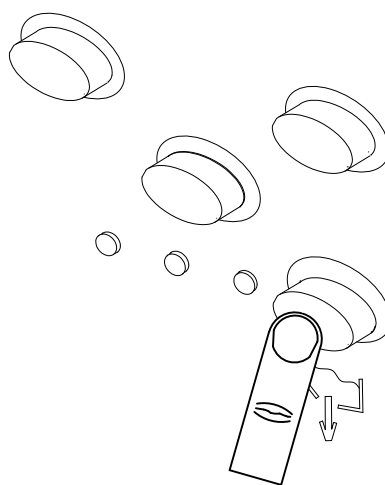

Push to drain

Display type: single display
 keyboard code: 80945

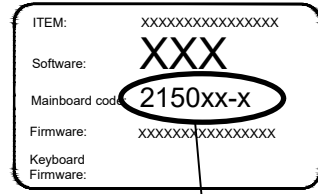
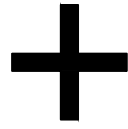
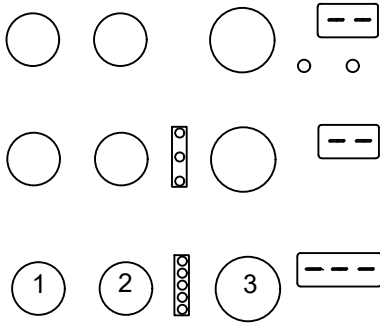

215041-x
 215042-x

(GB) Pump Activation

(DE) Pump aktivierung

(CK) Aktivace čerpadla

(F) Pompe activation

(I) Attivazione Pompa

(PL) Aktywacja pompy

